

4"-100mm | 8Ω | 80W Max

Membrana in cellulosa, sospensione in gomma



## Dimensioni e pesi

Diametro esterno	102 x 102 mm
Profondità sotto flangia	46 mm
Spessore flangia	7 mm
Foro pannello	91 mm
Foro pannello posteriore	-
Numero fori di fissaggio	4
Diametro fori di fissaggio	5,5 mm
Diametro pos fori di fissaggio	116 mm
Volume occupato dallo speaker	-
Peso con imballo singolo	0,84 Kg
Dimensioni imballo singolo	-
Numero pezzi imballo master	12 Pz

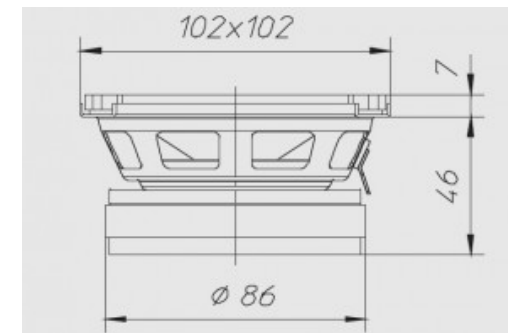

## Materiali

Tipo cestello	Acciaio
Tipo magneti	Ferrite
Tipo membrana	-
Profilo della membrana	-
Tipo sospensione	Gomma
Tipo centratore	-

Tipo former	Kapton
Tipo avvolgimento	-
Tipo connessioni	-
Altezza avvolgimento	-
Altezza traferro	4
Caratteristiche costruttive	-

## Specifiche generali

Diametro nominale	4"-100mm
Impedenza nominale	8 Ω
Potenza musicale	80 W
Potenza nominale AES	40 W
Sensibilità (1W/1m)	89 dB
Bobina mobile	25 mm
Diametro di gola	-
Accessori opzionali	-
Accessori a corredo	-
Codice ricambio	-

## Parametri T/S

Re	5,50 Ω
Fs	100 Hz
Qms	3,84
Qes	0,70
Qts	0,59
Mms	3,93 g
Cms	0,68 mm/N
BxL	4,39 Wb/m
D	81 mm
Vas	2,52 dm <sup>3</sup>
Xmax	2 mm
η0	0,32 %
Le	0,14 mH

## Grafici

Tipo di misura	-
----------------	---

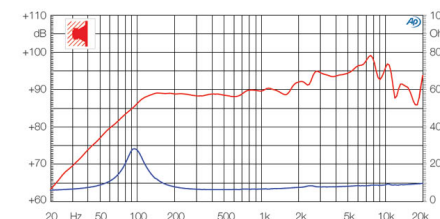

## Applicazioni

Range freq di utilizzo	70-18000 Hz
Tipo di utilizzo	-
Freq di crossover consigliata	-
Tipo di carico consigliato	Cassa chiusa
Volume consigliato chiuso	6 dm <sup>3</sup>
Volume consigliato reflex	-
Freq accordo raccomandata	-
Link progetto	-